



MANUAL DE OPERAÇÃO

ESCADA

GIRATÓRIA VEICULAR

MODELO MANUAL E HIDRÁULICA



SUMÁRIO

Quem Somos.....	03
Proprietários, Usuários e Operadores.....	04
Oficinas Autorizadas.....	04
Garantia Padrão.....	05
Informações Gerais	06
Informações Gerais	07
Informações Gerais	08
Diagrama de Alcance	09
Objetivo	10
Escada	10
Padrão Visual	10
Garantia	10
Informações	10
Placas de Identificação.....	10
Adesivos de Instruções	11
Idioma	11
Inspeção	11
Ensaio	11
Inspeção Visual	11
Dimensional	11
Operacional	11
Testes das Escadas.....	12
Testes das Escadas.....	13
Informações Gerais	14
Conhecendo seu Top Ladder	14
Informações Técnicas	15
Inspeções no Equipamento.....	16
Manutenção	16
Instruções de aperto do Coxin	17
Segurança	18
Instruções de Operação Orientações de Segurança	19
Instruções de Operação Orientações de Segurança	20
Instruções de Operação Orientações de Segurança	21
Instruções de Operação Orientações de Segurança	22
Instruções de Operação Orientações de Segurança	23
Instruções de Operação Orientações de Segurança	24
Instruções de Operação Orientações de Segurança	25
Instruções de Operação Orientações de Segurança	26
Instruções de Operação Orientações de Segurança	27

QUEM SOMOS

Fundada em 2012, a NEXT hoje é referência no Brasil e América Latina como fabricante de Cestas Aéreas da linha SKYCITY e SKYRITZ.

Sempre inovando e comprometida com a qualidade, vem ganhando notoriedade e mercado nas linhas de implementos rodoviários, como semirreboques e sobre chassis de porte médio / pesado de diversos segmentos.

Corpo diretivo com diversos anos de experiência no segmento de frotas e equipamentos, procurando entender e atender as necessidades dos clientes e a realidade do dia-a-dia para criar soluções diferenciadas.



NOSSA HISTÓRIA

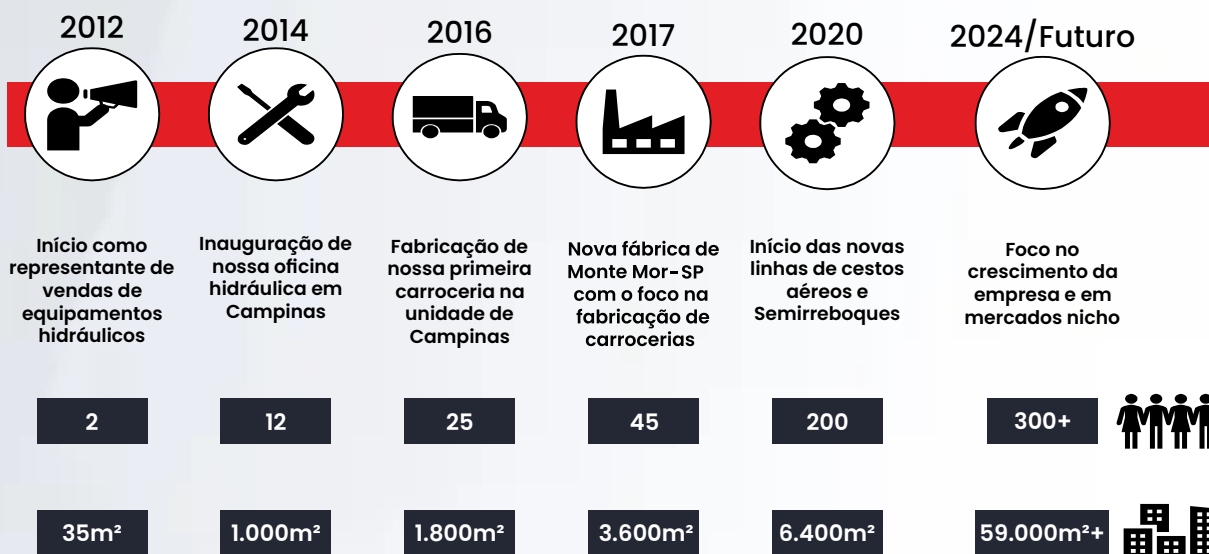

PROPRIETÁRIOS, USUÁRIOS E OPERADORES

Obrigado por escolher uma cesta aérea de fabricação Next para sua aplicação. Segurança é nossa prioridade número um e a melhor maneira para alcançarmos esse objetivo é unirmos nossos esforços.

Cada um possui responsabilidade direta em busca da segurança. Para tanto, cada um contribuirá de forma contundente se:

1. Cumprir todas as normas e procedimentos, sejam federais, estaduais, locais e da própria companhia.
2. Ler, entender e seguir as instruções contidas neste manual e outros manuais fornecidos com este equipamento.
3. Operadores treinados, assistidos por uma supervisão igualmente treinada, executarão todas as tarefas de forma segura e utilizando o equipamento em sua totalidade, tornando assim os trabalhos, além de seguros, muito mais dinâmicos.

Este manual é fornecido com seu equipamento Escada veicular giratória para familiarizar você com seu funcionamento e fornecer as informações de operação necessárias. A eficiência, performance e vida útil do equipamento dependem do cuidado que ele recebe. Todo operador deve estar completamente familiarizado com os procedimentos de operação e conservação do Escada veicular giratória.

▶ NOTA

Este manual deve ser considerado como parte de seu equipamento e deve permanecer com o mesmo durante todo o tempo.

▶ ATENÇÃO

A Next reserva-se o direito de fazer alterações técnicas sem dar notificação.
É proibida a reprodução parcial ou total.

OFICINAS AUTORIZADAS

A Next possui inúmeras oficinas autorizadas por todo país e para verificar qual delas está mais próxima, consulte através:

E-mail posvendas@nextimplementos.com.br

Contato: 19 98979-4477

GARANTIA PADRÃO LIMITADA PRODUTO NOVO

GARANTIA LIMITADA DO PRODUTO FABRICADO PELA EMPRESA.

A NEXT IMPLEMENTOS ("Vendedor"), para o produto fabricado pela empresa, garante que o produto novo e as peças que fabrica e vende em todo o mundo estão COBERTOS POR GARANTIA sob condições normais de uso e serviço, de quaisquer defeitos de fabricação ou material por um período de 12 meses a partir da data de entrega ao usuário final em primeiro lugar, mas em nenhum caso mais de 18 meses a partir da data de envio da fábrica; desde que (1). O vendedor receba uma notificação por escrito do defeito dentro de 30 (trinta) dias após a sua descoberta e o Comprador garanta que (i) o equipamento foi mantido e operado dentro dos limites de uso nominal e normal, e (ii) o defeito não é resultado de qualquer forma de ação intencional ou negligência ou omissão do comprador, seus agentes ou funcionários, e (2) o registro do produto para o produto novo foi concluída e recebida pelo Vendedor no prazo de trinta (30) dias da data da colocação do produto "em serviço". Se solicitado pelo Vendedor, o Comprador deverá devolver o produto com defeito para fábrica do Vendedor, ou em outro local designado pelo Vendedor, para inspeção e, se o Comprador não puder confirmar que as condições (1) (i) e (1) (ii) acima foram cumpridos, então esta garantia não cobrirá o defeito alegado.

A obrigação e responsabilidade do Vendedor sob esta garantia é expressamente limitada, a critério exclusivo do vendedor, o fornecimento de peças de reposição e componentes para qualquer parte que apareça ao Vendedor, após a inspeção, ser relativa a defeito de material ou mão de obra após a devida inspeção do vendedor. As peças serão fornecidas sem custo para o comprador e disponibilizadas na fábrica ou outro local do vendedor na condição CIF-Pago, ou seja, o frete será pago pelo Vendedor. Todos os componentes e peças substituídas nos termos desta garantia se tornam propriedade do Vendedor. Deste modo, o Comprador deve enviar as peças (por meio de uma transportadora autorizada) ao local designado conforme solicitado pelo Vendedor. O frete neste caso também será pago pelo Vendedor.

Esta garantia será nula e sem efeito se houver alterações não expressamente autorizadas pelo Vendedor, seja na estrutura, partes ou componentes.

Acessórios, conjuntos e componentes incluídos no produto do Vendedor, que não são fabricados pelo Vendedor, estão sujeitos à garantia de seus respectivos.

fabricantes. Partes normais de manutenção, ajustes, manutenção ou / desgaste, não são abrangidos por esta garantia e a sua manutenção são de responsabilidade exclusiva do Comprador.

O VENDEDOR NÃO FAZ NENHUMA OUTRA GARANTIA EXPRESSA OU IMPLÍCITA, E NÃO FAZ NENHUMA GARANTIA DE COMERCIALIZAÇÃO OU ADEQUAÇÃO PARA UM DETERMINADO FIM, COMO AO PRODUTO E PEÇAS QUE FORNECE.

Nenhum funcionário ou representante do Vendedor está autorizado a modificar esta garantia, a menos que tal modificação seja feita por escrito e assinada por um representante autorizado do Vendedor. Garantia do Vendedor é contínua para o período indicado, e "parar e reiniciar", tal prazo não é permitido.

A responsabilidade do Vendedor para o Comprador não deve, em qualquer situação, exceder o preço de compra do produto.

ESTA GARANTIA CANCELA E SUBSTITUI TODAS AS DEMAIS GARANTIAS, REPRESENTAÇÕES E CONDIÇÕES, EXPRESSAS OU IMPLÍCITAS E TODAS AS OUTRAS OBRIGAÇÕES ESTATUTÁRIAS, CONTRATUAIS, OBRIGAÇÕES RELATIVAS A DANOS E DE DIREITO CONSUETUDINÁRIO OU RESPONSABILIDADES SOBRE O VENDEDOR SÃO EXPRESSAMENTE EXCLUÍDA NA MÁXIMA EXTENSÃO PERMITIDA POR LEI. NÃO EXISTE GARANTIA QUE SE EXTENDA ALÉM DA GARANTIA CONTIDA NESTE DOCUMENTO.

O Vendedor não assume nem autoriza qualquer outra pessoa a assumir pelo Vendedor qualquer outra responsabilidade em conexão com a venda do produto do Vendedor. No caso de qualquer disposição desta garantia se tornar inexecutível por qualquer razão, as disposições permanecerão em pleno vigor e efeito.

INFORMAÇÕES GERAIS

SOLICITANDO SERVIÇOS, PEÇAS OU INFORMAÇÕES TÉCNICAS

Sempre que for necessária a solicitação de peças de reposição, serviços especializados ou de informações técnicas sobre seu equipamento, é necessário que sejam informados o número de série e modelo do equipamento. Essas informações básicas estão na placa de identificação do equipamento.

	Rod. Jornalista Francisco Aguirre Proença - SP 101 Km 26,5 - Bairro Jangada Branca - Monte Mor - SP (19) 3307-2587 www.nextimplementos.com.br		
MODELO	<input type="text"/>		
DIMENSÃO	<input type="text"/>		
Nº CHASSI	<input type="text"/>		
N-NIEV	<input type="text"/>		
Nº SÉRIE	<input type="text"/>	DATA	<input type="text"/>
TARA	<input type="text"/> KG	ANO FAB.	<input type="text"/>
LOTAÇÃO	<input type="text"/> KG	ANO MOD.	<input type="text"/>
PBT	<input type="text"/> KG	VOLUME	<input type="text"/> m ³

	
(19) 3307-2587 www.nextimplementos.com.br	
CNPJ	ORGANISMO DE INSPEÇÃO
20.294.467/0001-07	NASA - OIA 0157/03
RELATÓRIO TÉCNICO DE APROVAÇÃO	10341017
CHASSI	<input type="text"/>
PARA-CHOQUE APROVADO - PBT ATÉ 10 TON. ATENDE RESOLUÇÃO 593/16 CONTRAN	

A obrigação do Vendedor sob esta garantia não inclui encargos, impostos, taxas ambientais, incluindo sem limitação, alienação ou manipulação de pneus, baterias, itens petroquímicos, ou quaisquer outros encargos. Vendedor não será responsável por danos indiretos, incidentais ou consequentes, mesmo avisado da possibilidade de tais danos.

Manutenção inadequada, uso indevido, abuso, armazenamento inadequado, operação além da capacidade nominal, operação após a descoberta de peças defeituosas ou gastas, sabotagem, acidente, alterações ou reparo do produto por pessoas não autorizadas pelo Vendedor anulam esta garantia e a tornam sem efeito. Vendedor reserva-se o direito de inspecionar a instalação do produto e procedimentos de manutenção de revisão para determinar se a falha é coberta por esta garantia.

Garantia de Peças: O Vendedor garante que as peças fornecidas em garantia estão cobertas quanto aos defeitos de materiais ou mão de obra para (1) um período de 12 meses após a data de expedição da fábrica, ou (2) o saldo restante da garantia do produto novo, o que ocorrer primeiro. Em relação às peças encomendadas ao Vendedor para produtos para os quais a garantia expirou, o Vendedor garante que essas partes são livres de defeitos de materiais ou mão de obra por um período de 90 dias após a data de expedição da fábrica.

NÃO TRANSFERÊNCIA DE GARANTIA: A garantia é limitada ao Comprador original ou usuário final original.

Não é transferível ou não são transferíveis sem a aprovação formal e por escrito do Vendedor.

ITENS não cobertos pela garantia

Os itens seguintes, os quais não se exaurem nesta lista, não são cobertos por esta garantia:

1. Itens vendidos por qualquer indivíduo, empresa, sociedade ou qualquer outra organização ou pessoa jurídica não autorizado pelo Vendedor para distribuir o seu produto.

2. Frete de entrada, impostos e taxas para os componentes de substituição ou de carga de saída, encargos e impostos para qualquer peça solicitada como um retorno de garantia.

3. Componentes que não são fabricados pelo Vendedor ou suas afiliadas. Tais componentes podem incluir, mas não estão limitados a chassis, motores, baterias, pneus, produtos fornecidos ao cliente, transmissões, compressores de ar, e os eixos.

4. Substituição de um conjunto completo que é reparável em campo pela substituição ou reparo da peça defeituosa (s) dentro do conjunto.

O Vendedor tem a opção de reparar ou substituir qualquer peça defeituosa ou conjunto.

5. Peças de uso e desgaste e serviços de manutenção, incluindo, mas não limitados a: lâmpadas, lentes, retentores, juntas, mangueiras, filtros, respiros, cintos, bicos, placas de fricção da embreagem, forros, vidro e freio, cabos, porcas e fixadores, revestimentos exteriores, aperto dos parafusos, adição ou substituição de fluidos, os ajustes de qualquer natureza, de serviços, inspeções, tempo de diagnóstico, tempo de viagem e suprimentos, tais como limpeza de mão, toalhas e lubrificantes.

6. Danos causados por transportadora. Qualquer reclamação por danos deve ser formalizada imediatamente com a respectiva transportadora.

7. Reparações, trabalhos exigidos ou partes expostas como resultado do tempo de uso, armazenamento, intempéries, a falta de utilização, demonstração, ou uso para o transporte de produtos químicos corrosivos.

8. Danos resultantes no produto ou peças causados pelo operador ou proprietário após notarem que ocorreu algum tipo de falha no equipamento.

9. Danos causados por trabalho realizado por pessoal não autorizado pelo Vendedor para conserto do produto.

10. Viagens e despesas relacionadas, para uma área geográfica onde o Vendedor não tem presença de serviços estabelecido ou fretes relacionados à expedição do Comprador de equipamentos para um local aprovado para reparo.

EM NENHUM CASO O VENDEDOR OU QUALQUER DE SUAS SUBSIDIÁRIAS OU DIVISÕES FICARÁ RESPONSÁVEL POR PERDAS OU DANOS ACIDENTAIS, CONSEQUENTES E OUTROS RESULTANTES DE UMA INFRAÇÃO DA GARANTIA, REPRESENTAÇÃO OU CONDIÇÃO, EXPRESSA OU IMPLÍCITA, OU QUAISQUER TERMOS DESTA GARANTIA, OU QUALQUER INFRAÇÃO DE QUALQUER DEVER OU OBRIGAÇÃO IMPOSTA POR ESTATUTO, CONTRATO, OBRIGAÇÕES RELATIVAS A DANOS E DE DIREITO CONSUETUDINÁRIO OU QUALQUER OUTRA (CAUSADAS OU NÃO CAUSADAS POR NEGLIGÊNCIA DO VENDEDOR, SEUS EMPREGADOS, AGENTES E QUALQUER OUTRO CORRELATO), INCLUINDO, SEM LIMITAÇÃO, PERDA DE USO, PERDA DE LUCROS OU RECEITAS, CUSTOS DE MAO DE OBRA E TRABALHO, PRIVAÇÃO DO USO DE OUTROS EQUIPAMENTOS, TEMPO DE INATIVIDADE OU ENCARGOS COM CONTRATAÇÃO, CONSERTO DE TERCEIROS, DESEMPENHO OU TRABALHO IMPRÓPRIO, PERDA DE SERVIÇO DE PESSOAL, PERDA DE OPORTUNIDADE PRESTADORA DE SERVIÇO E PENALIDADES DE QUALQUER NATUREZA, LESÃO CORPORAL, ABALO MENTAL OU EMOCIONAL OU FALHA DO EQUIPAMENTO EM RESPEITAR QUALQUER LEI APLICÁVEL

OBJETIVO

Esta Especificação Técnica tem como objetivo estabelecer os requisitos técnicos e características mínimas exigíveis para fornecimento da escada em fibra do suporte giratório para montagem em veículos (caminhonetes).

ESCADA

Escada extensível, comprimento total 7.800mm, montada em perfis fabricados pelo processo de pultrusão em resina epoxi reforçada por fibras de vidro. Escada base com montante duplo e com 14 degraus. Seção ponta com montante e corrimão com 15 degraus. Considerando o trespasse, a escada deverá possuir 26 degraus úteis.

Deverá ainda, apresentar as seguintes características:

- a) Montantes fabricados em perfis de formato oblongo com enchimento de poliuretano, pintados na cor laranja;
- b) Degraus fabricados em tubos com enchimento de poliuretano, com aplicação de antiderrapante, e pintados na cor preta.
- c) Corrimão da escada extensível fabricado em tubos com enchimento em poliuretano, fixados à escada por placas de fiberglass, pintado na cor laranja.
- d) Catracas com ganchos em aço;
- e) Guias e junções em aço galvanizado eletroliticamente com no mínimo 25 microns de camada de zinco.

PADRONIZAÇÃO VISUAL

A pintura de acabamento das partes metálicas não galvanizadas deverá ser na cor padrão branco, sendo que sua aplicação deverá ser precedida de tratamento superficial a base de jateamento e preparação com fundo compatível com as características do esmalte de cobertura.

A escada em fiberglass epoxy deverá ser pintada na cor laranja.

GARANTIA

Será fornecido certificado de garantia de no mínimo 12 meses a contar da data de entrega.

MARCAÇÕES

Fabricante deverá colocar em cada conjunto todas as marcações aplicáveis ou fornecer as mesmas com instruções de instalação adequadas.

PLACAS DE IDENTIFICAÇÃO

A escada deverá ser provida de placa(s) de identificação contendo, no mínimo, as seguintes informações:

- Nome do fabricante e marca;
- Data de fabricação (mês e ano);
- Número de série;
- Modelo e/ou tipo;

A(s) placa(s) deve(m) ser confeccionada(s) em material leve e resistente ao tempo. As marcações devem ser gravadas de forma indelével, permanente e legível.

ADESIVOS DE INSTRUÇÕES

A escada deverá ser provida de adesivos com instruções de segurança para a utilização.

IDIOMA

Todas as informações, tais como manuais, placas, adesivos deverão ser grafadas em língua portuguesa.

INSPEÇÃO

A inspeção poderá ser realizada durante a fabricação e/ou no produto acabado, devendo o fornecedor prover todos os recursos necessários.

ENSAIOS

Conjunto de ensaios realizados com o objetivo verificar as características mínimas de qualidade e uniformidade de produção em conformidade com o projeto.

INSPEÇÃO VISUAL

O conjunto deverá ser submetido a uma inspeção visual, para verificar a conformidade com as características exigidas nessa especificação e com o projeto.

Devem ser examinados os componentes isoladamente, sendo cuidadosamente observados quanto a existência de trincas, cortes, riscos, furos ou áreas deformadas, apoio e fixação, partes estruturais acabamento, etc.

DIMENSIONAL

Devem ser verificadas, no conjunto, todas as medidas e configurações conforme desenho com as dimensões básicas fornecidas pelo fabricante.

OPERACIONAL

Deve ser verificado o perfeito funcionamento de todas as partes do conjunto.

TESTE NAS ESCADAS

FLEXÃO NAS ESCADAS

As escadas deverão ser testadas conforme procedimento a seguir:

A escada a ser testada deverá ser montada em um suporte giratório, posicionada no ângulo de 70º e totalmente estendida.

Um lastro de 20daN deve ser aplicado no penúltimo degrau através de um gancho de 75mm de largura. Elevar gradativamente a carga até 100daN. Reduzir a carga até 20daN gradativamente e sem choques. Ajustar o referencial de medição das flechas e elevar gradativamente a carga até 200daN.

Efetuar medições de flechas em intervalo de cinco minutos até que duas medições consecutivas não difiram entre si em mais de 1%. A partir dos valores de flecha obtidos, deve ser calculado o valor final de flecha média.

Reduzir novamente a carga até o valor de 20daN, gradativamente e sem choques, e medir a flecha residual após 05 minutos de repouso.

Para cálculo da flecha residual final, a escada deve ser novamente montada no suporte após duas horas de repouso sem carga e novamente medidos os deslocamentos, preservando-se as referências iniciais.

A escada será considerada aprovada se a flecha média não for superior a 15% do comprimento em balanço da escada e a flecha residual não ultrapassar a 0,7% do comprimento total da escada.

TESTE DE CURVATURA DOS DEGRAUS

O teste de curvatura dos degraus deverá ser realizado conforme arranjo da norma ANSI A 14.5/1992, com a aplicação de uma carga de 455Kgf sendo considerada aprovada a escada cuja deformação máxima não ultrapasse os limites estabelecidos na referida norma.

ACEITAÇÃO E REJEIÇÃO

ACEITAÇÃO

A escada será aceita quando:

a) Os resultados da inspeção estiverem de acordo com os critérios estabelecidos nessa Especificação Técnica.

b) Os resultados dos ensaios estão compatíveis com os valores garantidos pelo fabricante na documentação relativa ao fornecimento.

REJEIÇÃO

Quando uma escada é rejeitada no recebimento, assiste o fornecedor o direito de ensaiar por si próprio e individualmente todos os componentes, eliminando os defeituosos e apresenta-lo para novos ensaios de recebimento na presença do comprador ou seu representante.

CONDIÇÕES GERAIS DE FORNECIMENTO

PROPOSTA DE FORNECIMENTO

A proposta de fornecimento deverá contemplar, sob pena de desqualificação, todos os dados técnicos especificados nesta Especificação Técnica

FABRICAÇÃO, MONTAGEM, ENSAIOS E INSPEÇÕES

O fornecedor deverá dispor de pessoal e aparelhagem, próprios ou contratados, necessários à execução dos ensaios e inspeções.

O fornecedor deverá assegurar aos representantes legais do CLIENTE, o direito de se familiarizarem com as instalações e os equipamentos a serem utilizados na fabricação dos equipamentos objeto dessa especificação, presenciar ensaios e conferir resultados.

O fornecedor deverá garantir aos representantes legais do CLIENTE, livre acesso a laboratórios e locais de fabricação dos equipamentos.

O CLIENTE deverá ser informada, com antecedência mínima de 10 dias, da data em que o(s) equipamento (s) estará (ão) pronto(s) para ensaios e inspeções.

A aceitação do lote e/ou dispensa de execução de qualquer ensaio não eximem o fornecedor da responsabilidade de entregar os equipamentos de acordo com os requisitos desta Especificação Técnica e não invalidam qualquer reclamação posterior do CLIENTE a respeito da qualidade do material ou fabricação.

O CLIENTE se reserva no direito de exigir a repetição de ensaios em lotes já aprovados. Neste caso as despesas caberão ao cliente no caso de aprovação na segunda inspeção, ou ao fornecedor, no caso de reprovação.

O ônus dos ensaios serão por conta do fornecedor. Caso o CLIENTE julgue necessário o acompanhamento da fabricação, montagem, ensaios e inspeções, as despesas com viagem e estadia de seus representantes serão de sua responsabilidade.

INFORMAÇÕES GERAIS

SOLICITANDO SERVIÇOS, PEÇAS OU INFORMAÇÕES TÉCNICAS

Peças de reposição para seu equipamento podem ser obtidas de um representante autorizado ou diretamente da Next. Sempre forneça o número de série e o modelo de seu equipamento em todas as correspondências.

A plaqueta com o número de série está fixada na torre.

APLICAÇÃO DAS PLACAS NO VEÍCULO



CONHECENDO O SEU TOP LADDER

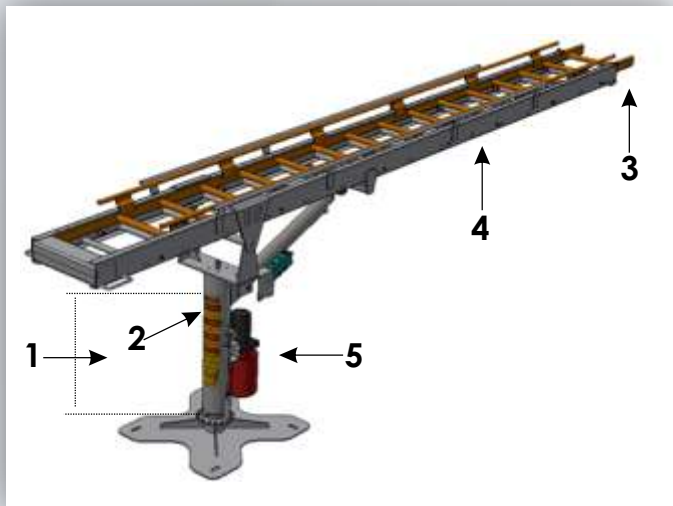

- 1 - Estrutura
- 2 - Suporte Giratório basculante giratório
- 3 - Escada Extensível
- 4 - Escada Fixada
- 5 - Unidade Hidráulica (Opcional)





Equipamento composto de uma escada montada sobre suporte basculante e giratório.

As operações de giro, basculamento e extensão são manuais, sendo que o basculamento é assistido por um sistema de mola e contrapreso, para minimizar o esforço de operação.

A escada, fabricada em tubos e perfis oblongos de fibra de vidro, possibilita intervenções nas redes de distribuição de energia, iluminação pública, dentre outras atividades com segurança e alta performance, desde que sejam tomadas todas as medidas de proteção individual contemplando as normas pertinentes. Possui degraus pintados na cor preta com adição de material antiderrapante. É composta de duas seções, sendo fixa de aço e outra extensível de vidro.

A escada veicular giratória é um equipamento não isolado que fornece proteção para trabalhos em redes energizadas de até 1000 V, desde que sejam tomadas todas as medidas de proteção individual contemplando as normas pertinentes.

INFORMAÇÕES TÉCNICAS

-  Giro: 360° com limitador;
-  Capacidade Carga 120kg todos ângulos;
-  Inclinação de trabalho: 70°a 82°;
-  Altura último degrau de 8,5 metros;
-  Peso aproximado equipamento 190kg;

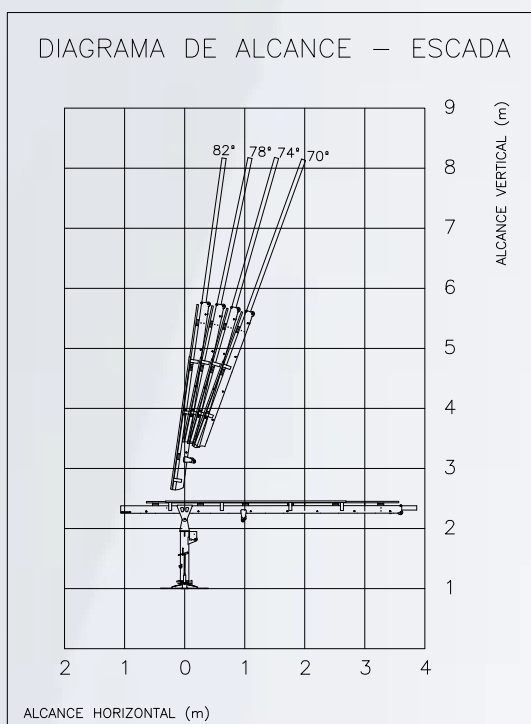

Ângulo de Trabalho	Capacidade de Trabalho Nominal	
	kg	lb
70°	113,4	242
74°	113,4	264
78°	136,0	297
82°	136,0	330

Equipamentos com ângulo de trabalho de 65° poderão ser fabricados, desde que o veículo no qual será montando tenha estabilidade e espaço livre compatível.

INSPEÇÕES NO EQUIPAMENTO

Estas inspeções devem ser realizadas pelo operador quinzenalmente ou conforme procedimento interno da empresa.

1. Inspeção visualmente o equipamento a procura de defeitos físicos, como trincas ou soldas quebradas;
2. Verifique se todos os pontos de fixação do equipamento estão devidamente apertados;
3. Verifique se o sistema de trava da escada está com pressão e adequadamente acionado para manter o conjunto inerte durante o transporte;
4. Execute uma operação com o equipamento, verificando o funcionamento dos pinos de trava e do gancho da corrente da escada;
5. Verifique o estado físico da corda de içamento da escada extensível;
6. Verifique se todos os adesivos de advertência estão legíveis e bem fixados.

MANUTENÇÃO

Utilize peças genuínas. Peças paralelas podem comprometer a segurança e reduzir a vida útil do seu equipamento.

Uma programação de manutenção regular é essencial para manter o seu equipamento na máxima eficiência de operação. Operadores ou pessoal de manutenção responsável pelo cuidado do equipamento devem estar completamente familiarizados com o tipo e frequência dos procedimentos de manutenção e lubrificação a serem executados.

Lubrifique quinzenalmente todos os pinos graxeiros do equipamento com Graxa EPL2 ou equivalente (graxa à base de sabão litíio).

Identifique os três pontos da lubrificação no equipamento e realize a lubrificação indicada.

Confira as fotos, identificando os pontos de lubrificação.



1- Ponto de Lubrificação



2 - Ponto de Lubrificação



3 - Ponto de Lubrificação



4 - Ponto de Lubrificação
Nessa área é indicado que seja feito o ponto de lubrificação com um pincel, abrangendo toda a área.

PROCEDIMENTO APERTO DO COXIM CAMINHONETES

Para novos implementos:

Em cada console da caminhonete inserir um coxim e então apoiar a base da carroceria.



→ **Base**

→ **Coxin**

→ **Console**

Inserir tanto na parte superior, como na parte inferior uma arruela lisa M16 e uma porca autotravante M16.

Com o auxílio de 2 chaves combinadas 24, somente encostar as porcas em ambos as partes sempre mantendo o coxim devidamente alinhado.



Para o aperto, segurar a porca com uma chave combinada e a outra dar duas voltas completas. Fazer esse procedimento na parte inferior e superior.

O coxim novo tem espessura de 33 mm, com este aperto de duas voltas, vai ter uma pressão na borracha de 5 mm, o ideal e recomendado pelo fabricante.

Para equipamentos em operação, sempre que realizar o reaperto dos parafusos e também do coxim, verificar se os mesmos estão alinhados e verificar também qual a espessura da borracha. Segundo o fabricante, o coxim suporta em regime de trabalho, uma compressão de 25% da sua espessura, ou seja, até 25 mm.

Analisando o coxim em operação e caso o mesmo esteja com espessura abaixo de 25 mm, recomendado trocar os mesmos. Caso contrário, executar o procedimento de aperto conforme citado anteriormente.

SEGURANÇA

O usuário deverá estar familiarizado com os procedimentos corretos de operação, a capacidade máxima de carga e precauções de segurança aplicáveis ao seu equipamento antes de operá-lo.

O treinamento do operador é importante. Esteja sempre preparado para qualquer emergência.

A saúde, segurança e bem estar de cada usuário da equipe é de importância primária.

Conseqüentemente, cada usuário tem a obrigação de certificar-se que todos os procedimentos de operação estão sendo seguidos. Todos os regulamentos de operação recomendados pelo fabricante, pelo empregador e por agências locais, estaduais e federais devem ser observados.

Habitue-se a checar periodicamente todos os componentes. Inspeções periódicas devem ser realizadas, de acordo com "INSPEÇÕES NO EQUIPAMENTO", e observados todos e quaisquer defeitos ou mau funcionamento. Há um alto grau de confiabilidade em seu equipamento, mas há sempre a possibilidade de uma falha mecânica ou falha devido ao desgaste normal. Cada operador deve sempre checar completamente o equipamento.

É necessário somente um pouco de esforço para planejar o seu trabalho, tendo sempre em mente que a segurança vem em primeiro lugar.

Certifique-se sempre de que o freio de estacionamento esteja acionado, o veículo engrenado e calço nas rodas, quando o veículo estiver posicionado no local de trabalho.

Mantenha a área de trabalho sempre limpa.

Retire do acondicionamento somente as ferramentas e acessórios necessários à realização de cada serviço.

Espaço de trabalho congestionado pode, facilmente, causar acidentes.

Cheque sempre a área de trabalho antes de deixar o local.

Sempre que você estiver movimentando o veículo por qualquer distância, certifique-se de que o sistema de trava da escada esteja acionado. Vibrações e choques das escadas nos deslocamentos do veículo, poderão causar sérios danos a sua estrutura.

Mesmo que você esteja movimentando o equipamento por uma distância curta, recolha as escadas antes de se deslocar. Viadutos, túneis, sinalizações, ou troncos de árvores baixos, que você não percebeu anteriormente, poderão causar danos no equipamento, caso não esteja devidamente recolhido.

Sempre siga os procedimentos de segurança. Coloque sempre os Equipamentos de Proteção Individual antes da execução das tarefas e retire-os somente após concluir os trabalhos.

INSTRUÇÕES DE OPERAÇÃO

Todos os membros da equipe devem estar devidamente treinados nos procedimentos de operação e segurança aplicáveis ao equipamento, antes de operá-lo.

ORIENTAÇÕES DE SEGURANÇA

1. Nunca suba na escada com dois operadores simultaneamente.
2. Sempre obedeça a capacidade de carga do equipamento.
3. Não toque a rede energizada com sua escada veicular giratória.
4. Não opere o equipamento com operador na escada.
5. Não suba na escada sem que a corrente de segurança esteja devidamente fixada na estrutura.
6. Não bascular o equipamento com a escada extensível estendida.
7. Não faça movimentos bruscos durante a operação. Apesar de seu Top Ladder ser um equipamento robusto, a vida útil será afetada, em função do modo de operação.
8. Recolha a escada extensível lentamente. Evite o impacto da escada com o batente de apoio. Este impacto repetidas vezes irá reduzir a vida útil do equipamento.
9. Não projete o corpo para as laterais da escada durante a operação.
10. Não faça movimentos durante a operação que possam provocar movimentos de torção nas escadas.
11. Não faça força ou aplique carga no sentido lateral da escada.
12. Certifique-se que a linha de vida, esteja centralizada na escada de extensão.
13. Durante a operação de transporte, certifique-se que o equipamento está devidamente posicionado, o pino de trava do giro e as escadas base e de extensão estejam devidamente acomodados e travados.
14. Estacione o veículo em solo firme. Sempre opere o equipamento no sentido contrário ao de tombamento.
15. Mantenha a suspensão do veículo em bom estado, conforme determina o fabricante.
16. Verifique regularmente os parafusos de fixação da estrutura no chassi do veículo.
17. Faça inspeção visual regularmente em sua escada veicular giratória. Verifique trincas, parafusos soltos e ruídos anormais.
18. Lubrifique o equipamento regularmente.

ESTACIONAR O VEÍCULO

- Estacionar o veículo próximo ao local onde o trabalho será executado.
- Manter o veículo engrenado e com freio de estacionamento acionado.
- Utilizar calços nas rodas do veículo.
- Fazer o isolamento e sinalização da área de trabalho.

INÍCIO DA OPERAÇÃO

1. Destruvar a escada do suporte dianteiro, acionando a alavanca de trava para trás.

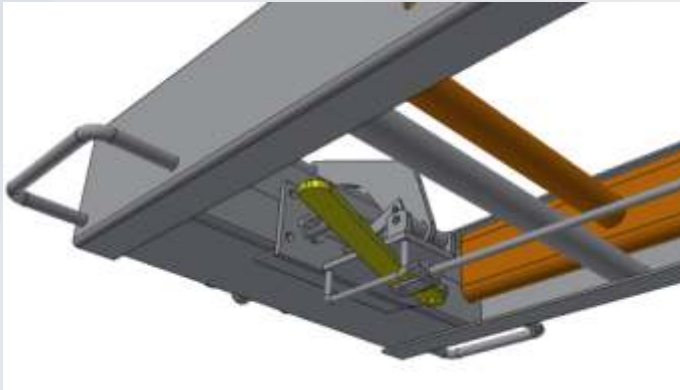

2. Bascular a escada para o ângulo de trabalho desejado.

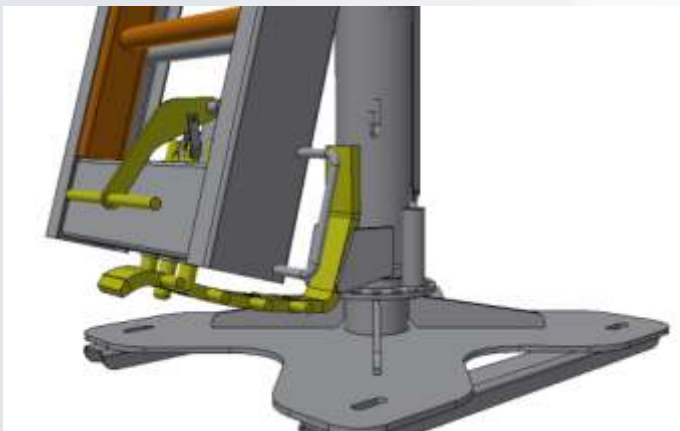

3. Prender o pino de trava no furo do arco de regulagem.

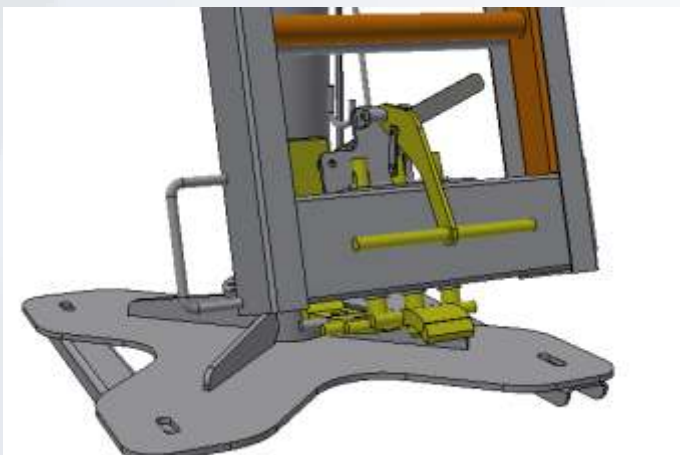

ESTACIONAR O VEÍCULO

- Estacionar o veículo próximo ao local onde o trabalho será executado.
- Manter o veículo engrenado e com freio de estacionamento acionado.
- Utilizar calços nas rodas do veículo.
- Fazer o isolamento e sinalização da área de trabalho.

INÍCIO DA OPERAÇÃO

1. Destruvar a escada do suporte dianteiro, acionando a alavanca de trava para trás.
2. Bascular a escada para o ângulo de trabalho desejado.
Prender o pino de trava no furo do arco de regulagem.

ATENÇÃO

1. Observe o espaço aéreo antes de bascular a escada para evitar contatos acidentais.
2. Certifique-se que a escada extensível está recolhida.
3. Certifique-se que o pino central está acoplado ao furo do arco de regulagem.
4. Posicione-se lateralmente para o basculamento da escada, caso não haja espaço suficiente dentro da carroceria do veículo ou no solo. Caso haja espaço, recomendamos que esta operação seja realizada posicionando-se na traseira da escada, através de suas alças.
5. Soltar o pino de trava do giro da torre, girar o equipamento para a posição desejada prendendo-o em seguida.

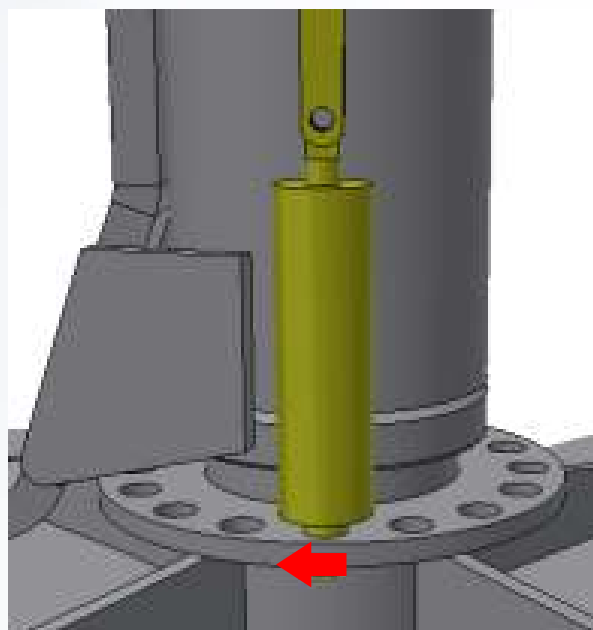
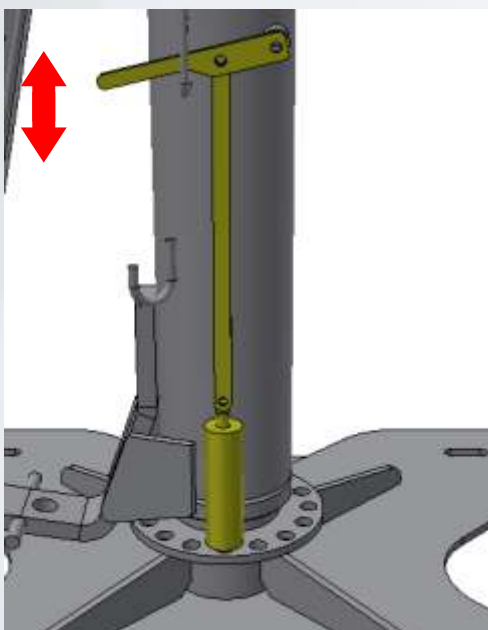

ATENÇÃO

1. Certifique-se que o pino está acoplado no furo do disco de regulagem. Desatar o nó, liberar a corda e estender a escada até ponto desejado.

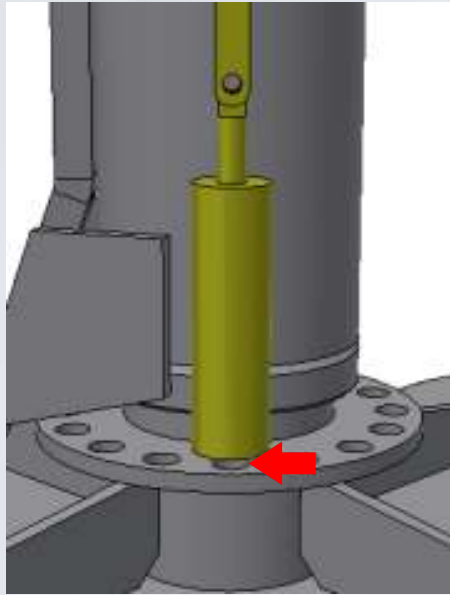

ATENÇÃO

Observe o espaço aéreo antes de estender a escada para evitar contatos acidentais. Amarrar novamente a corda na escada de aço.

FINAL DA OPERAÇÃO

Para recolher a escada extensível puxe-a para cima até que a catraca da escada libere o degrau. Desça a escada de forma lenta e até que a mesma toque no batente.



ATENÇÃO

Evite impactos ao recolher a escada extensível.

Destrave o pino de giro e posicione o equipamento na posição de repouso e trave o pino de giro.

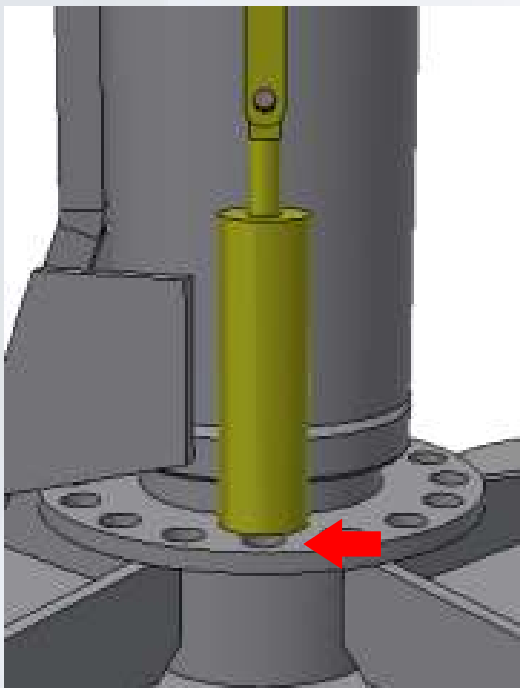
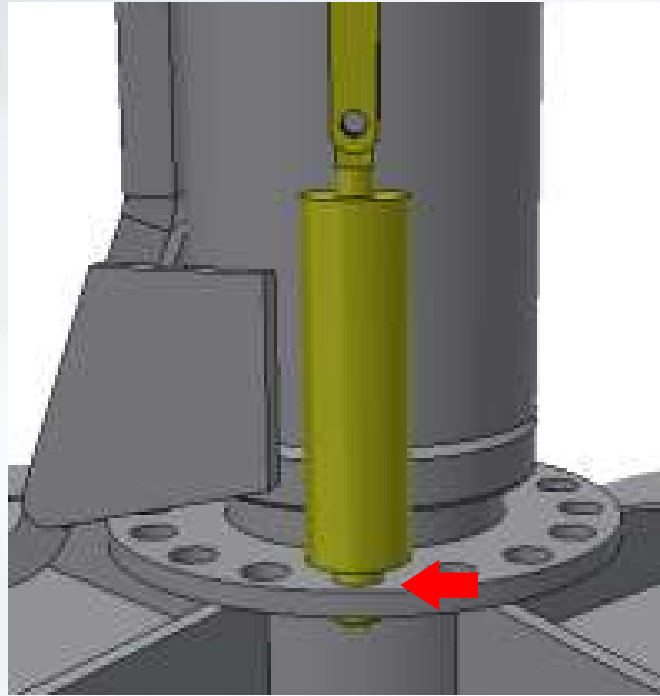
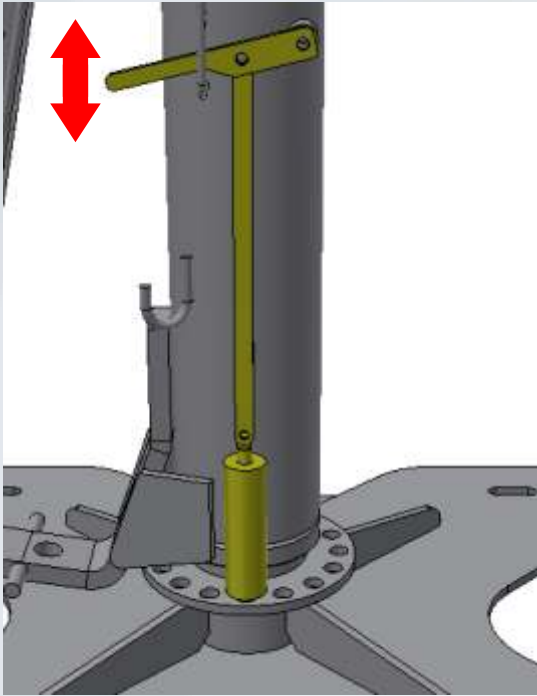

Amarre a escada extensível juntamente com a escada base para evitar deslocamentos durante o transporte.



Bascule a escada até o berço. Trave a escada no berço

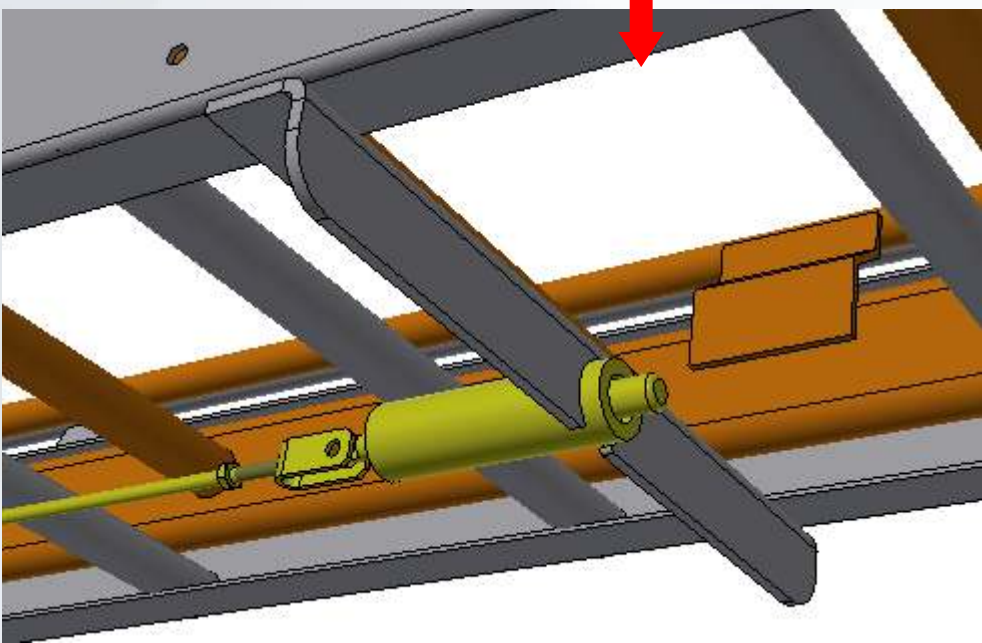
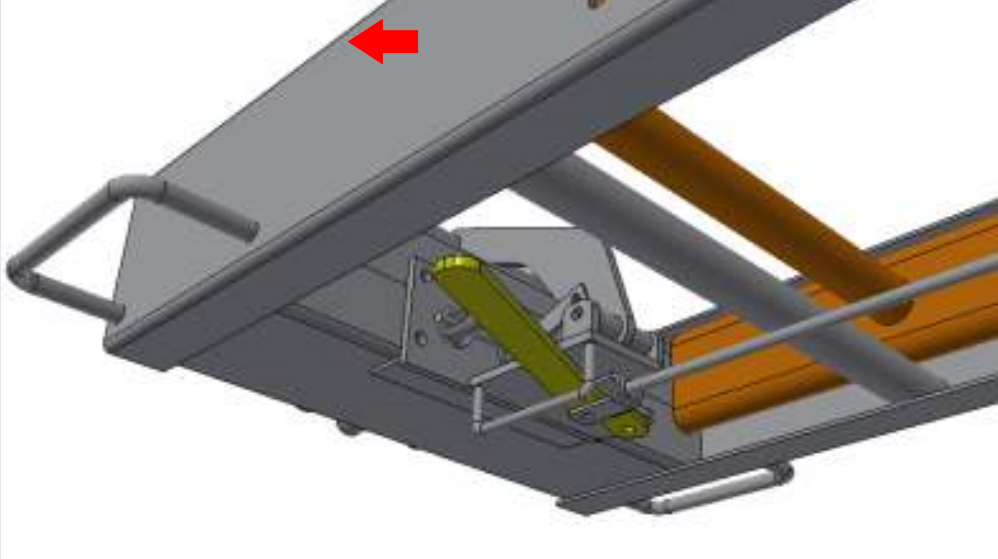

Informações de Segurança (adesivos)

A Escada Veicular Giratória possui diversas informações descritivas em si como adesivos de orientação aos riscos.

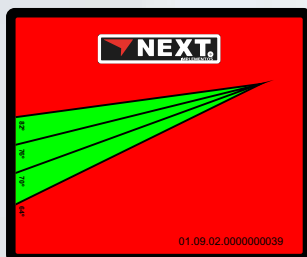

Em caso de danos dos mesmos, fazer imediatamente a substituição. Entre em contato com nosso departamento de pós vendas e faça a solicitação.

E-mail posvendas@nextimplementos.com.br

Contato: 19 98979-4477